



Návod k montáži a používání

PZ 011 L, P, LP - Nerezový podlahový žlábek ke stěně

ZÁKLADNÍ TECHNICKÉ ÚDAJE

Průměr odpadu:	d 50 mm
Max. průtok:	30 l/min
Maximální nosnost mřížky:	150 kg (měřeno při rovnoměrném zatížení na ploše 70 x 70 mm)
Max. tloušťka dlažby vč. lepidla a hydroizolace:	14 mm
Max. tloušťka obkladů vč. lepidla a hydroizolace:	12 mm
Odkaz na webové stránky:	PZ 011

Popis

- PZ 011 je nerezový podlahový žlábek, určený k umístění ke stěně (PZ 011), nebo do kouta (PZ 011 L – je-li kout vlevo při čelním pohledu), nebo PZ 011 p – je-li kout vpravo při čelním pohledu), případně mezi 3 stěny (PZ 011 LP).
- Součástí žlábků je lem pod obklady stěn na jedné až 3 stranách a plochý lem pod dlažbu na zemi na ostatních stranách.
- Odpady d = 50 je umístěn uprostřed žlábků a po povolení 4 matic M4 je otočný o 360°. Po nastavení odpadu do požadovaného směru je nutné matice dotáhnout.

Instalace nerezového žlábků

Stavební připravenost

1. Vhodný otvor pro ustavení žlábků.
2. Připraveno odpadní potrubí.
3. Připravena hydroizolace dle projektu.

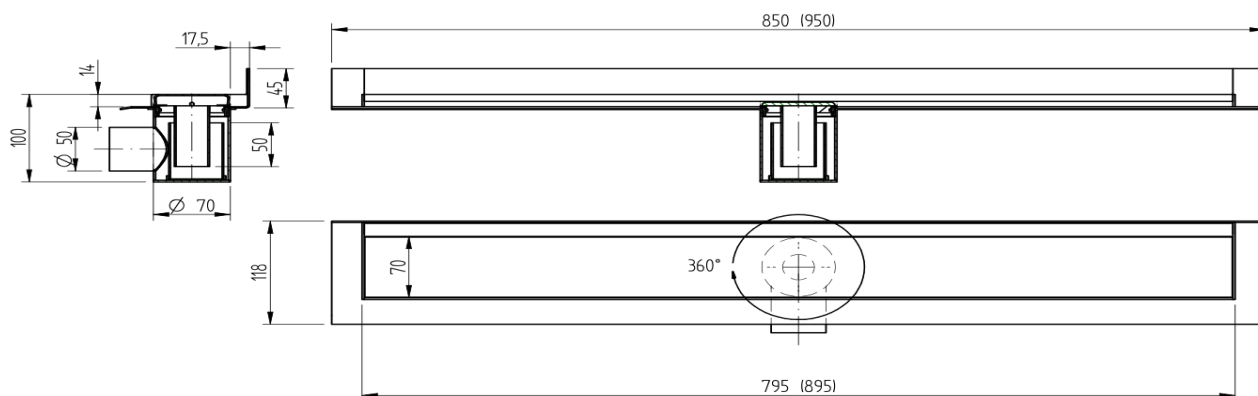
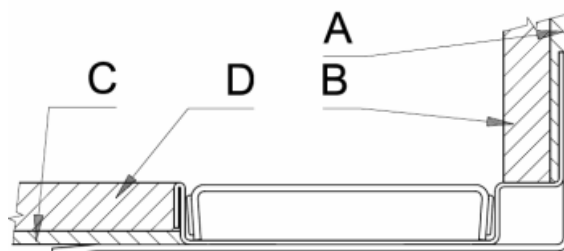

Kraj žlábu
schema 3D

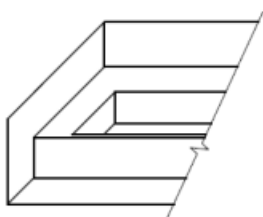

Montáž nerezového žlábků

1. Usadit žlábek na místo a propojit ho s odpadním potrubím. Ustavit výškově (pomocí stavěcích nohou, nebo vhodným podložním) - horní hrana žlábků musí být vodorovně v úrovni podlahy. Zalít betonem či jinou hmotou dle stavební dokumentace. Před zaléváním je nutno žlábek zajistit (např. rozpěrkou) proti deformaci a zatížením proti případnému vyplavání.
2. Napojit hydroizolaci A i C.
3. Dokončit obklady B a dlažbu D.
4. Do žlábků vložít krycí pochůznou mřížku.



Dodaný materiál

- nerezový žlábek 1 ks
- krycí mřížka 1 ks
- háček na vyndávání mřížky 1 ks

Údržba a čištění

- Zařízení je vyrobeno z nerezů jakosti dle ČSN 17 240 (AISI 304), proto nesmí být provozováno v chemicky agresivním prostředí.
- **!! Pro jeho čištění nesmí být použity přípravky obsahující chlór !!**
- Doporučené přípravky firmy WÜRTH:
 - prostředek pro obnovu kovů -obj.č. 893 121 1
 - ošetřující sprej pro ušlechtilou ocel - obj.č. 0893 121 K.
- Pro čištění zápachové uzávěry je možné její vtok včetně misky vyndat. Prostor zápachové uzávěry vyčistit. Po vyčištění je nutno vtok vč. misky nasadit zpět.
- Jiný neuvedený způsob čištění a montáže výrobku není povolen.

Upozornění:

- Pokud je žlábek používán v provozech, ve kterých se zpracovává „černá“ ocel, mohou částičky kovu usazené na dně žlábků způsobovat jeho povrchovou korozi. Proto je nutné žlábek proplachovat a čistit a tím odstranit potenciální ložiska koroze.