

Sušička obuvi ASO 02 a věšáky zástěr VZ 01

ASO 02 je nerezová sušička obuvi s nuceným prouděním vzduchu a elektrickým ohřevem. Konstrukce umožňuje zapínání ohřevu jednotlivých pater podle počtu vysoušených párů obuvi. Každá tato jednotka je vybavena vlastním ventilátorem pro zajištění účinného proudění vzduchu. Vzduch je ohříván pomocí elektrického topného tělesa. Doba vysoušení se předvolí pomocí spínacích hodin. Výstupy vzduchu jsou opatřeny klapkami, které se automaticky otevřou po nasazení boty. ASO 02 je určena pro vysoušení gumové obuvi v provozech vyžadujících její dlouhodobé nošení. Sušičku lze na objednávku doplnit o **vyvíječ ozonu** (může být i jen v jednom patře), čímž dochází k likvidaci plísní a choroboplodných zárodků.

VZ 01 je nerezový věšák pro pracovní zástěry. Na rámu věšáku jsou přišroubovaná jednotlivá ramena. Na každé rameno se položí jedna přehnutá zástěra, kterou už není třeba více upevňovat. Sušení probíhá postupně za teploty okolí, věšáky nejsou vybaveny ohřevem ani nuceným prouděním vzduchu. Věšák VZ 01 umožňuje zavěšení až deseti kusů zástěr. Na objednávku lze vyrobit i atypický rozměr pro jiný počet zástěr. VZ 01 je určený pro snadné zavěšení a usušení různých typů pracovních zástěr zejména v potravinářských provozech. Nerezové provedení zajišťuje dlouhou životnost a snadnou údržbu.

Produkty jsou vyrobeny z nerezové oceli třídy ČSN 17240 (AISI 304). Z jiného materiálu na objednávku (např. AISI 316). Pro ošetření výrobků z nerezové oceli doporučujeme používat přípravky Würth – konzervace (obj. č. 0893 121 K), čišťení (obj. č. 893 121 1). Tloušťka materiálu je 1,5 mm.

ASO 02

VZ 01

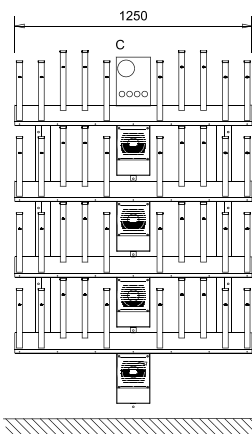
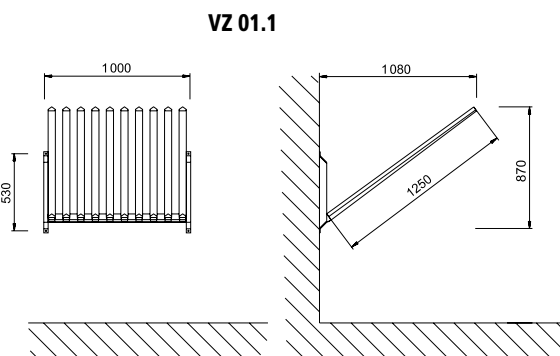
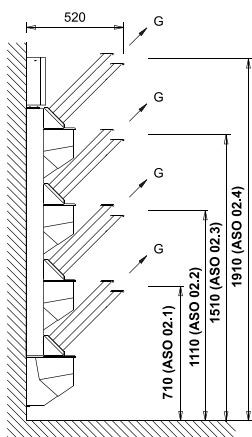

C – EL. PŘÍVOD
G – VÝSTUP
VZDUCHU

Na objednávku

Zvýšené krytí ASO na IP 44
Doplnění ASO o vyvíječ ozonu

Základní technické údaje

ASO 02

el. napájení: 230 V, 50 Hz
teplota vzduchu: 15 °C nad teplotu okolí
doba sušení: min. 15 minut (nastavení spínacích hodin)
krytí: IP 43 (na objednávku lze zvýšit na IP 44)

typ	počet párů	příkon	hmotnost
ASO 02.1	5	320 W	22 kg
ASO 02.2	10	640 W	36 kg
ASO 02.3	15	960 W	50 kg
ASO 02.4	20	1280 W	64 kg

VZ 01.1

rozměry (š × d × v): 1000 × 1080 × 870 mm
hmotnost: 8,5 kg

VZ 01.2

rozměry (š × d × v): 1 000 × 1 050 × 1 485 mm
hmotnost: 12 kg

Kompletní dodávka

ASO 02

- nosný rám sušičky
- sušící jednotky (1–4 ks podle typu sušičky)
- ovládací panel
- ventilátory (1–4 ks podle typu sušičky)
- přípojovací kabel s vidlicí

VZ 01

- rám věšáku
- rameno (10 ks)
- stavitelná patka (VZ 01.2 – 4 ks)

Požadavky na stavební připravenost

ASO 02

1. Přívod el. přívod 230 V, 50 Hz – kabel CYKY 3C×1,5÷2,5 jištěný v rozvaděči jisticím prvkem o jmenovité hodnotě 10 A a zakončený 1 f zásuvkou

POZOR! Automatickou sušičku obuvi ASO 02 lze instalovat pouze v prostorách normálních podle ČSN 32 20 00 – 3 a ČSN 32 20 00-5-51

Typová provedení

- ASO 02.1 – jednopatrová sušička (pro 5 párů obuvi)
- ASO 02.2 – dvoupatrová sušička (pro 10 párů obuvi)
- ASO 02.3 – třípatrová sušička (pro 15 párů obuvi)
- ASO 02.4 – čtyřpatrová sušička (pro 20 párů obuvi)
- VZ 01.1 – věšák zástěr k upevnění na stěnu
- VZ 01.2 – věšák zástěr k postavení do prostoru