

**ZÁKLADNÍ TECHNICKÉ ÚDAJE**

	<b>VZ 01.1</b>	<b>VZ 01.2</b>
<b>Počet zástěr:</b>	10 ks	10 ks
<b>Rozměry:</b>	1000 x 1080 x 865	1000 x 1050 x 1485
<b>Hmotnost:</b>	8,5 kg	12 kg
<b>Způsob upevnění:</b>	příšroubováním na stěnu	volným postavením na podlahu

**Popis věšáku:**

VZ 01 je nerezový věšák pro pracovní zástěry. Na rámu věšáku jsou příšroubovaná jednotlivá ramena. Na každé rameno se položí jedna přehnutá zástěra, kterou už není třeba více upevňovat. Sušení probíhá postupně za teploty okolí, věšáky nejsou vybaveny ohřevem ani nuceným prouděním vzduchu.

Věšák VZ 01 umožňuje zavěšení až deseti kusů zástěr. Na objednávku lze vyrobit i atypický rozměr pro jiný počet zástěr.

VZ 01 je určený pro snadné zavěšení a usušení různých typů pracovních zástěr zejména v potravinářských provozech. Nerezové provedení zajišťuje dlouhou životnost a snadnou údržbu.

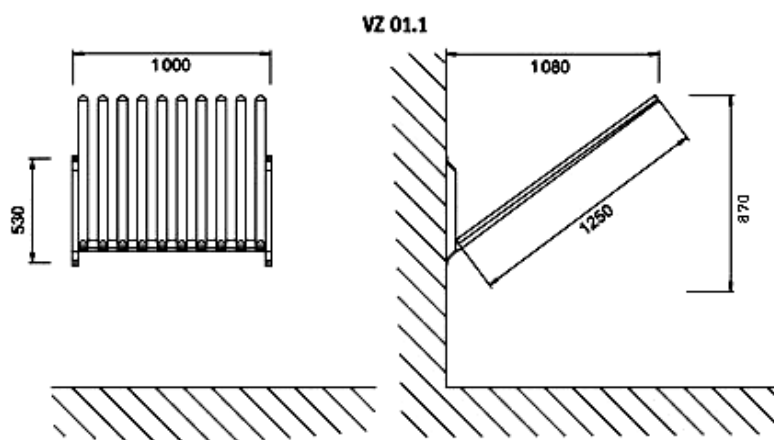

**Stavební připravenost:**

1. Pro VZ 01.1 připravena dostatečně nosná stěna, pro VZ 01.2 rovná podlaha

**Montáž:**

Pomocí přiloženého kotevního materiálu příšroubovat VZ 01.1 na stěnu. Dodaný materiál je určen pro montáž na dostatečně nosné stěny (beton, plná cihla...). Při montáži na stěny z jiného materiálu (plynosilikáty, duté cihly....) je nutno použít odpovídající kotevní materiál.

VZ 01.2 je určen k volnému postavení na podlahu. Případné nerovnosti podlahy je možno kompenzovat pomocí stavitelných nožek

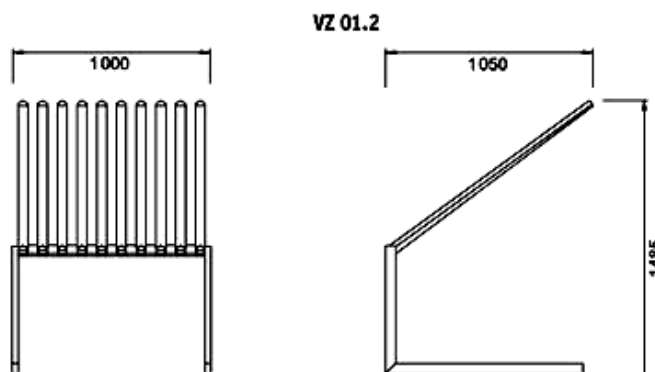

**Údržba a čištění:**

Zařízení je vyrobeno z nerezů jakosti dle ČSN 17 240 (AISI 304), proto nesmí být provozováno v chemicky agresivním prostředí a pro jeho čištění nesmí být použity přípravky obsahující chlór. Doporučené přípravky jsou výrobky firmy WÜRTH: prostředek pro obnovu kovů -obj. č. 893 121 1 ošetřující sprej pro ušlechtilou ocel - obj.č. 0893 121 – K.