

ZÁKLADNÍ TECHNICKÉ ÚDAJE

Minimální světlost:	46 mm	70 mm	106 mm
Průměr výstupu pro připojení kanalizace:	50 mm	75 mm	110 mm
Průtok:	35 l/min	50 l/min	80 l/min
Třída zatížení:	K3		

Popis nerezové vpusti:

PV 01 je celonerezová podlahová vpust se zápachovou uzávěrou určená k odvodnění sprch, koupelen, průmyslových a jiných vnitřních prostor. Vpust je konstruována jako pochůzná (ne pojezdová).

Odpad je v provedení buď svisle dolů, nebo do boku.

V základním provedení je vpust vyráběna s lemem pro připojení hydroizolace.

Vpust PV 01 je určena pro odvodnění vnitřních prostor - nesmí dojít k jejímu zamrznutí. Pokud je vpust namontovaná v prostorách, kde může dojít k jejímu zamrznutí, musí být vhodnými technickými středky zajištěna její nezámrzná teplota (např. pomocí topných kabelů).

Horní mřížka je u výškově nestavitelných vpustí spojena s krytem zápachové uzávěry - při odstranění mřížky je automaticky odstraněn i kryt zápachové uzávěry a vpust je proto snadno čistitelná. U výškově stavitelných vpustí je kryt zápachové uzávěry vyráběn jako samostatný díl a je do vpusti volně vložen.

INSTALACE VPUSTI**Stavební připravenost:**

1. Připravena kanalizace ukončená hrdlem DN 50 ÷ 110 mm dle typu vpusti
2. Připraven otvor v podlaze o průměru min dle použité vpusti.

Montáž:

1. Vhodným lubrikantem (dle požadavků výrobce potrubí) namazat hrdlo vpusti a zasunout jej do připravené kanalizace.
2. Vyrovnat vpust do roviny s podlahou, v této poloze zajistit a zalít betonem, nebo jinou hmotou dle stavebních předpisů pro skladbu podlahy. Připojit hydroizolaci - postupovat dle předpisů výrobce hydroizolace
3. V případě výškově stavitelné vpusti osadit její spodní část, zabetonovat ji a po zatuhnutí betonu dokončit hydroizolaci, ustavit horní část vpusti do roviny s budoucí podlahou.
4. Dokončit podlahu dle stavební dokumentace

Dodané díly:

Tělo vpusti	1 ks
Mřížka s krytem zápachové uzávěry	1 ks (výškově nestavitelná vpust)
Mřížka a kryt zápachové uzávěry	1 + 1 ks (výškově stavitelná vpust)
Háček na zvednutí mřížky	1 ks

Čištění vpusti:

Pomocí háčku vyndat krycí mřížku a zápachovou uzávěrou (u výškově nestavitelné vpusti tvoří 1 díl). Odstranit nečistoty a vyjmuté díly vrátit na původní místo. Pokud při čištění vpusti byla odstraněna voda ze zápachové uzávěry, je potřeba vpust zavodnit, aby byla obnovena funkce zápachové uzávěry.

Údržba a čištění:

Zařízení je vyrobeno z nerezové jakosti dle ČSN 17 240 (AISI 304), proto nesmí být provozováno v chemicky agresivním prostředí a pro jeho čištění nesmí být použity přípravky obsahující chlór (např. u plaveckých bazénů). Doporučené přípravky jsou výrobky firmy WÜRTH: prostředek pro obnovu kovů -obj. č. 893 121 1 ošetřující sprej pro ušlechtilou ocel - obj.č. 0893 121 – K.

Upozornění:

Pokud je vpust používána v provozech, ve kterých se zpracovává „černá“ ocel, mohou částičky kovu usazené na vpusti způsobovat její povrchovou korozi.

PV 01.D.50.P

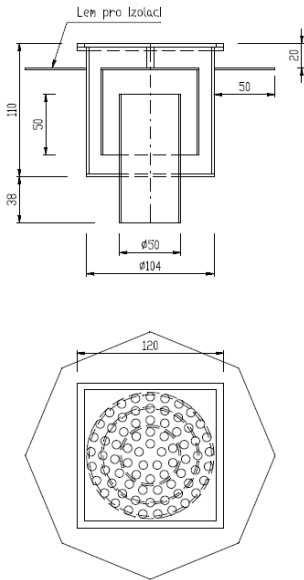

PV 01.D.50.S

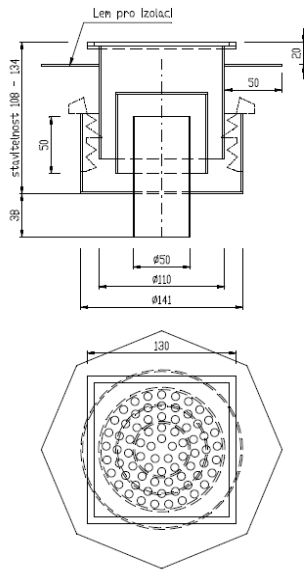

PV 01.B.50.P

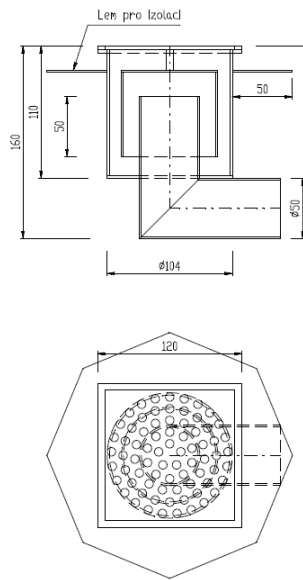

PV 01.B.50.S

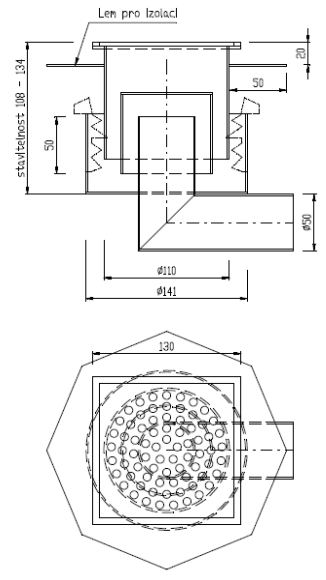

PV 01.D.75.P

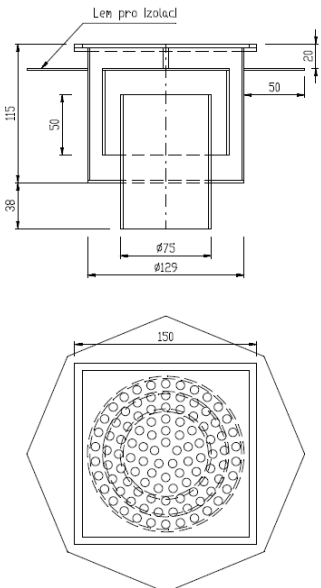

PV 01.D.75.S

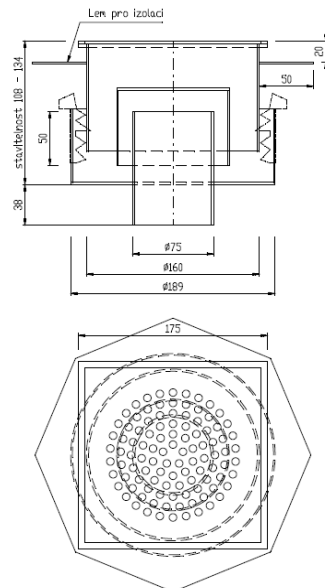

PV 01.B.75.P

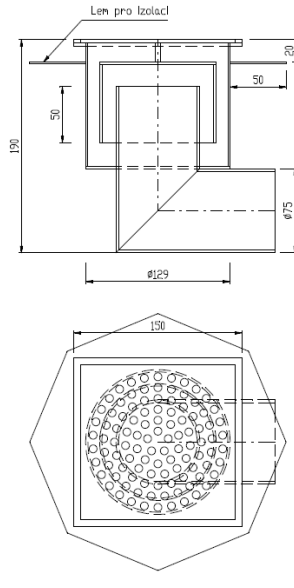

PV 01.B.75.S

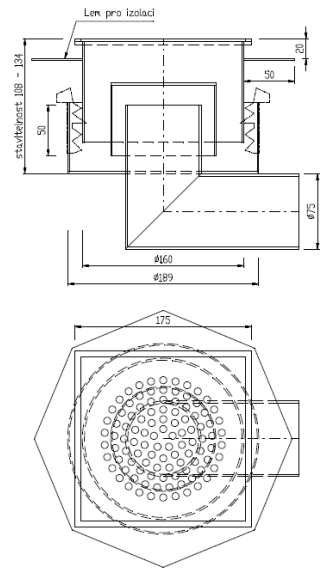

PV 01.D.110.P

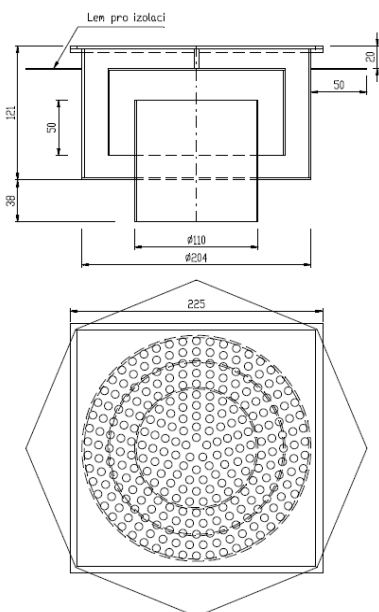

PV 01.D.110.S

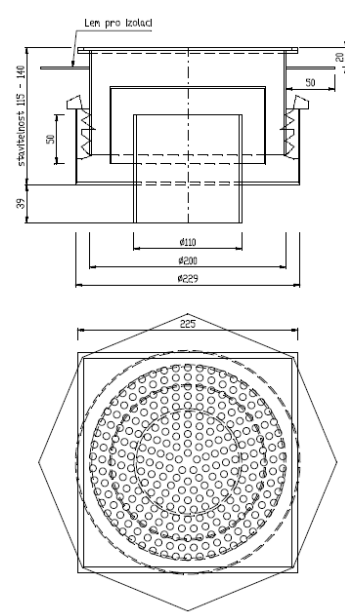

PV 01.B.110.P

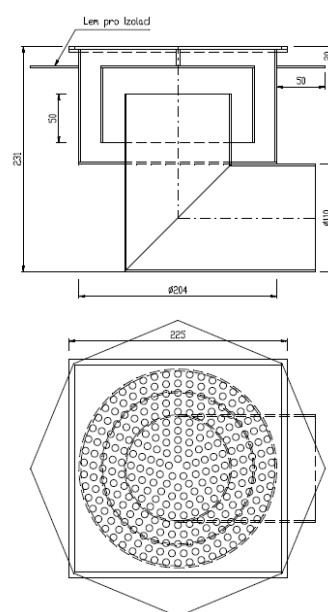

PV 01.B.110.S

